



Opvallende architectuur  
vraagt om een gevel van  
de beste kwaliteit.



*Cape Cod*

voor een houten gevel op kleur



Het keurmerk voor  
verantwoord  
bosbeheer

# Cape Cod

voor een houten gevel op kleur



Bredeschool  
Weidestraat te Den Dungen



Bredeschool  
Schoolstraat te Oisterwijk



Cape Cod® is een houten gevelbekleding, gemaakt van Lodgepole Pine. Deze houtsoort heeft een fijne, rechte structuur, enkele kleine vastgegroeide kwasten en laat zich makkelijk verwerken. Cape Cod biedt al vele jaren met succes weerstand tegen de meest wisselvallige weersomstandigheden in de VS, Canada en Europa. Door innovatieve procedures voor houtdroging, verduurzaming en lakafwerking wordt Cape Cod houten gevelbekleding voor een periode van 15 jaar gegarandeerd\*. Afgewerkt met een hoogwaardige watergedragen acrylaatlak biedt Cape Cod bijzonder weinig onderhoud en optimaal gemak. Een FSC® keurmerk onderstreept de duurzaamheid nog eens.

\* met uitzondering van Cape Cod semi-transparant, zie ook de garantievoorwaarden op pagina 27



## Productie

Het basismateriaal van Cape Cod is hout van Lodgepole Pine, een zeer langzaam en gelijkmatig groeiende grensoort. Lodgepole Pine staat bekend om de rechte groei en bereikt een hoogte van ca. 30 meter en een diameter van ca. 60 cm. Het hout komt uit duurzaam beheerde bossen in West Canada. De planken worden gezaagd met een grofband zaag, waardoor er meer houtoppervlak wordt bereikt. Dit zorgt voor een langere levensduur van de lak. Tevens krijgt Cape Cod hierdoor zijn eigen karakteristieke uitstraling.

## CO2

Fotosynthese zorgt ervoor dat hout CO2 opneemt uit de atmosfeer. Door op tijd te kappen en te zorgen voor nieuwe aanplant wordt de opgenomen CO2 opgeslagen. Het toepassen van duurzame houtproducten, zoals Cape Cod, draagt sterk bij aan het CO2 neutraal bouwen.



Het keurmerk voor  
verantwoord  
bosbeheer

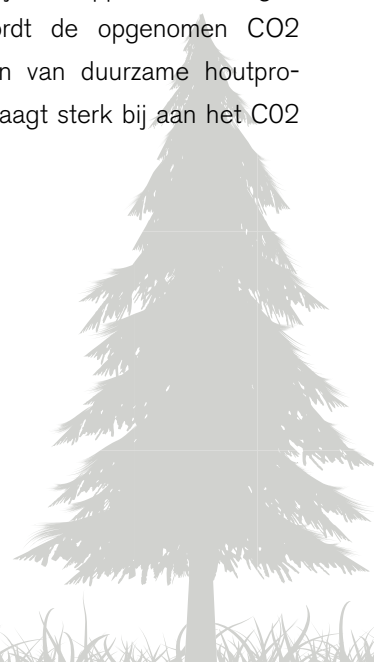

Woning  
Butewei 20 te Ureterp



Cape Cod levert een positieve  
bijdrage aan CO2 neutraal  
bouwen

Kantoorpand  
De Bres 2 te Marum



# Cape Cod

voor een houten gevel op kleur

## 10 redenen om te kiezen voor een houten gevel van Cape Cod:

- FSC gecertificeerd
- 15 jaar productgarantie, ook op de lak\*
- Natuurlijk product
- Bewezen bestendig tegen alle weersinvloeden
- Onderhoudsvriendelijk
- Vrijwel alle kleuren mogelijk (m.u.v. semi-transparant)
- Bevestigingsmiddelen in kleur
- Tijdbesparende montage
- Op maat gemaakte oplossing voor vrijwel elk bouwproject
- Draagt bij aan CO2 neutraal bouwen

\* met uitzondering van Cape Cod semi-transparant, zie ook de garantievoorwaarden op pagina 27



Vakantiewoningen  
Ericalaan 24a te Jubbega



Een pand of woning krijgt het karakter dat de ontwerper voor ogen heeft





### FSC gecertificeerd



Cape Cod is FSC gecertificeerd. Dit is in lijn met de Canadese strategie met betrekking tot duurzaam bosbeheer. Ontbossing is zeer ernstig voor het milieu. In Canada, waar het Lodgepole Pine vandaan komt is er in de laatste 20 jaar geen ontbossing geweest. Van de originele bossen is 91% nog intact.

### Duurzame mooie kleuren



Cape Cod wordt met behulp van een vacuüm methode gelakt met een hoogwaardige elastische weerbestendige acrylaatlak op waterbasis. De afwerking is absoluut gelijkmatig en zonder defecten. Bovendien zit er 15 jaar garantie op de lak tegen afbladderen, schilferen en blaasvorming.

### Gecontroleerd hout



Alle stappen worden zorgvuldig gecontroleerd, van het uitzoeken van het hout via de productie tot en met de uitlevering. In een unieke 'defectline' worden eventueel loszittende kwasten handmatig verwijderd en gaten opgevuld met een speciale emulsie.

### Negatieve voetafdruk



Gebruik van duurzaam geproduceerd hout draagt bij tot het reduceren van CO2 in de atmosfeer. Cape Cod is een natuurlijke bouwstof, heeft een negatieve CO2 voetafdruk en levert een positieve bijdrage aan CO2 neutraal bouwen.



# Cape Cod

voor een houten gevel op kleur

## Types

Cape Cod is standaard leverbaar in verschillende types. Afwijkende profielen zijn op aanvraag.

Afhankelijk van het type kan deze horizontaal en/of verticaal toegepast worden.

Types	Horizontaal	Verticaal
Zweeds rabat	•	
Channel siding	•	•
Dubbele rhombus	•	•
Halfhout rabat	•	
V-profiel	•	•
Board and Batten		•
Rhombus open gevelprofiel	•	•

Zweeds rabat

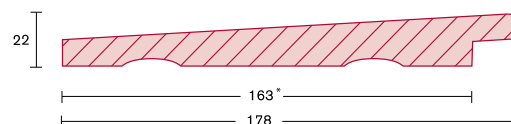
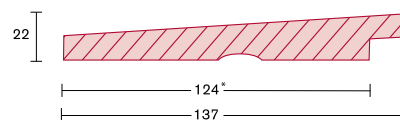

Channel siding

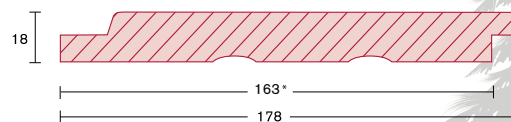
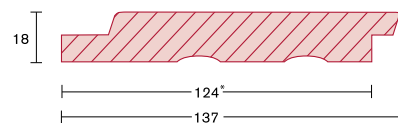

Woningen  
Doetseweg te Giessenburg



### Dubbele rhombus

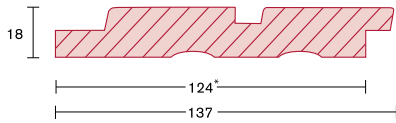

### Halfhout rabat

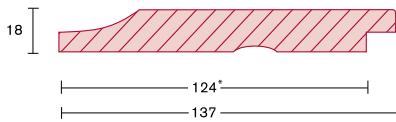

### V-profiel

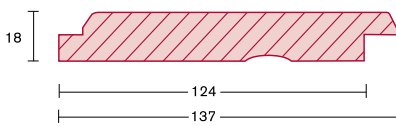

### Board and Batten

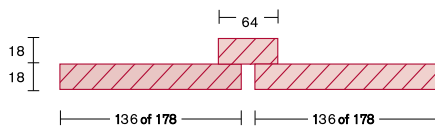

### Rhombus open gevelprofiel

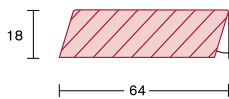

- \* 1. Werkende breedte incl. 3 mm expansieruimte
- 2. Geringe maattoleranties mogelijk

Woningen  
Doetseweg te Giessenburg





# Cape Cod

voor een houten gevel op kleur



Sportaccommodatie  
Sportlaan 2 te Wanssum





## Kleuren

Cape Cod kan vrijwel in iedere kleur geleverd worden. Al mogelijk vanaf 25 m<sup>2</sup>. Of het nu gaat om RAL, NCS of een andere kleur naar keuze. In een modern laboratorium wordt de kleur gemengd en op zeer korte termijn wordt een monster in de gevraagde kleur gepresenteerd. Ook na jaren is uw eigen kleur nog leverbaar. Het kleurenlab bewaart deze kleur in een archief. Ook hier geldt natuurlijk de garantie van 15 jaar. Cape Cod verdient zichzelf terug. Onderstaande kleuren\* zijn leverbaar vanaf 10 m<sup>2</sup>.

\* De kleuren zijn gedrukt en kunnen hierdoor afwijken van het origineel. Vraag vrijblijvend een kleurmonster aan.



Aboretum  
CCS60001



Cape Cod Gray  
CCS20002



Cape Cod Taupe  
CCS70002

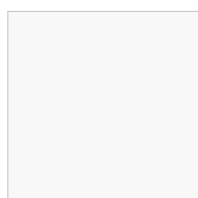

Cape Cod White  
CCS10006



Chesapeake Blue  
CCS80001



Driftwood Gray  
CCS20003



Indian Corn  
CCS50009



Ocean Blue  
CCS80017

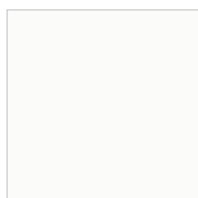

Rail White  
CCS10128



Sandalwood  
CCS70001

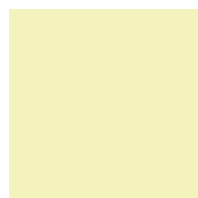

Vanilla  
CCS40005



Victorian Gray  
CCS20024

Standaard kleurencollectie  
al leverbaar vanaf 10 m<sup>2</sup>

## Standaard kleurencollectie

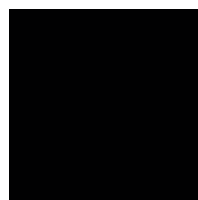

Zwart  
C060



Antraciet grijs  
RAL 7016

Vanaf 25 m<sup>2</sup> is Cape Cod in iedere gewenste kleur leverbaar: Ral, NCS of kleur naar monster



# Cape Cod

voor een houten gevel op kleur

## Semi-transparante lak in 8 kleuren

Cape Cod is ook verkrijgbaar met een semi-transparante lak. Bij deze acht kleuren\* is de nerf beter zichtbaar, waardoor de planken een nog natuurlijker uitstraling krijgen.

De basislak is een solid lak, waar overheen een getinte transparante lak gezet wordt. De kleuren zijn verkrijgbaar op alle types Cape Cod én op alle grof-bezaagde afwerkingsprofielen.

\* De kleuren zijn gedrukt en kunnen hierdoor afwijken van het origineel. Vraag vrijblijvend een monster aan.

Cape Cod  
semi-transparant:  
een natuurlijke uitstraling  
met semi-transparante lak!

Woning  
te Meerlo







ST11 Hickory Smoke



ST12 Island Sand



ST15 Annapolis



ST16 Chalet Brown



ST13 New Forest



ST14 Bedford Brown



ST17 Cedar



ST18 Redwood

# Cape Cod

voor een houten gevel op kleur



## Afwerking

Voor het afwerken van Cape Cod zijn diverse lijsten en hoekstukken beschikbaar. Standaard in wit gelakt. Op projectbasis in vrijwel elke gewenste kleur.

Geringe maattoleranties mogelijk.

## Lijsten

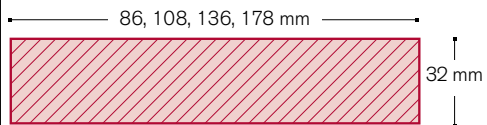

Lengte: vallend

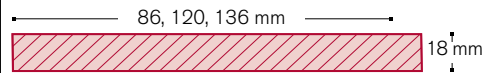

Lengte: vallend

## Buiten-, binnenhoeken en startprofielen

### Startprofiel

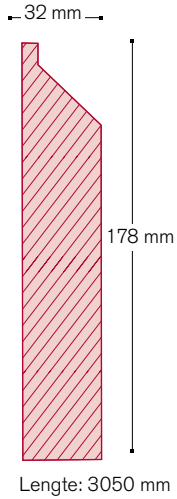

### Buitenhoek (1-delig)

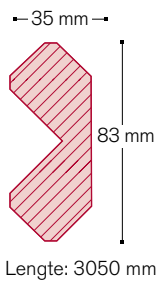

### Binnenhoek

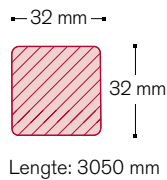

### Buitenhoek (2-delig)

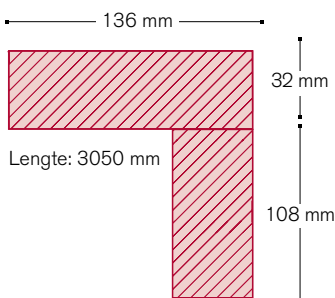

### Quickcorner (1-delig)

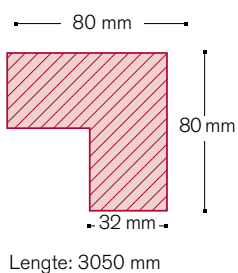

### Quickcorner (1-delig)

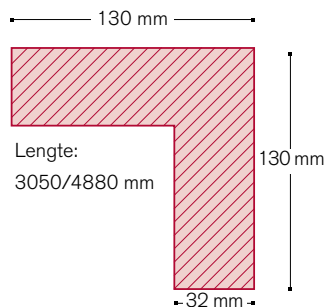

## Voorbeelden van hoekaansluitingen

### Buitenhoek 2-delig

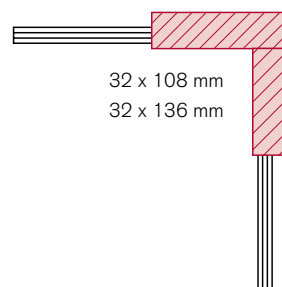

### Buitenhoek 2-delig

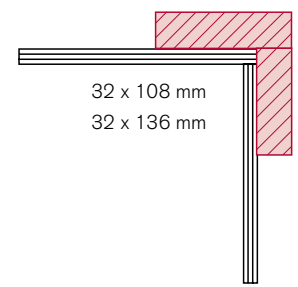

### Buitenhoek schuine zichtsijde

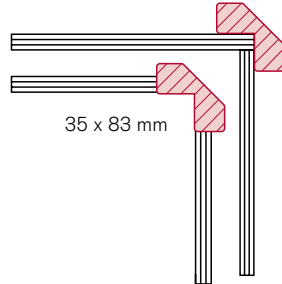

### Binnenhoek

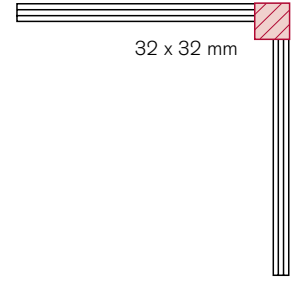

### Aansluiting op andersoortig materiaal

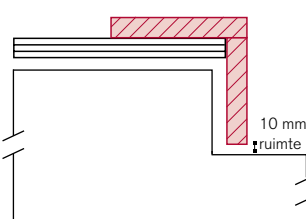

### Buitenhoek 2-delig

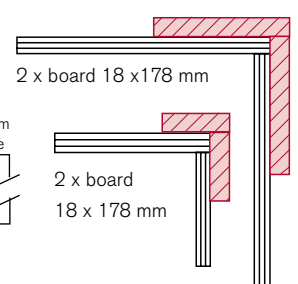



## Nagels in kleur

Voor het bevestigen van Cape Cod zijn speciale nagels beschikbaar. Deze nagels zijn van roestvrijstaal A4, gerild en voorzien van een bolle kop met poedercoating in kleur. Leverbaar in alle mogelijke RAL en NCS kleuren en in diverse lengtes.

De nagels zijn geproduceerd volgens DIN 1052/2 en ISO 9001/2000. Los en gebandeerd volgens de specificaties van de spijkermachine fabrikanten verkrijgbaar. Daardoor zijn ze storingsvrij verwerkbaar. Door een kunststof bevestiging op rol blijven de problemen met het lasdraad achterwege en is de kwaliteit constant. De nagels zijn uitermate duurzaam, kleur- en slagvast.

Voor het bevestigen dienen de Cape Cod montagevoorschriften gevolgd te worden.

## Instellen schiethamer

Vanwege de bolle kop van de nagel is voor het verwerken met een schiethamer een speciale slagpen en afstelling nodig. Stel de druk zodanig in dat de nagel op het hout rust.

SITUATIE

GOED

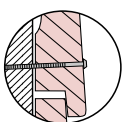

**FOUT**  
steekt uit



**FOUT**  
te diep



CORRECTIE

OK

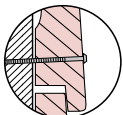

**Verder inslaan**

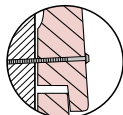

**Bijwerken**

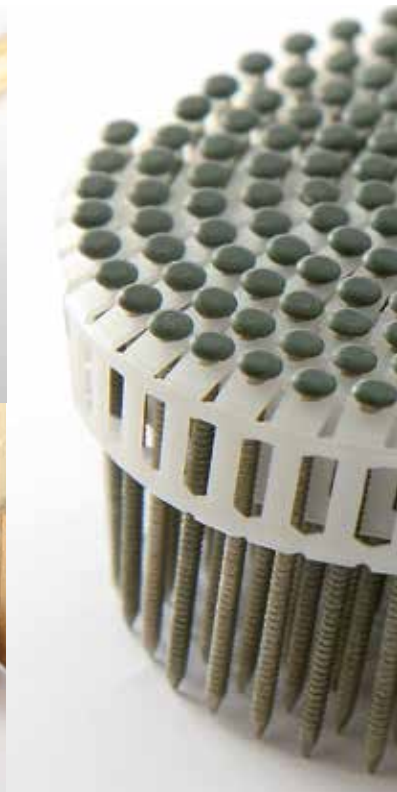
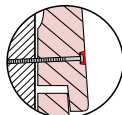

## Schiethamer te huur/te koop

Voor het monteren van Cape Cod kunt u via Plastica een schiethamer huren en/of kopen.

Wanneer u na montage besluit de schiethamer te kopen, zal het huurbedrag in mindering gebracht worden op de aanschafprijs.

Prijzen op aanvraag.



# Cape Cod

voor een houten gevel op kleur



Woningen  
Doetseweg te Giessenburg



School  
Weidestraat te Den Dungen



## Voorschriften

Bij enige twijfel omtrent de uitvoering van de hierna vermelde voorschriften of anderszins dient contact opgenomen te worden met Cape Wood Products B.V. alvorens te monteren. Het niet volgen van deze voorschriften heeft verval van de garantie ten gevolge.



## Montagevoorschriften

### 1. Opslag

De producten dienen vóór het installeren droog te worden opgeslagen. Cape Cod is niet aansprakelijk voor schade die door verkeerde opslag of handling ontstaat.

### 2. Productcontrole

Cape Cod doet er alles aan om een hoogwaardige afgewerkte massief houten gevelbekleding te produceren. Indien u twijfels heeft over de juistheid en/of de kwaliteit van de geleverde goederen bent u verplicht vóór montage Cape Wood Products B.V. dan wel de door haar aangewezen vertegenwoordiger in Nederland op de hoogte te stellen, zulks op straffe van verval van het recht op garantie.

### 3. Onderconstructie

De bevestiging van de gevelbekleding geschiedt in de regel op een houten onderconstructie. Daarbij dient u de volgende richtlijnen op te volgen:

- de afmetingen van de regels dienen minstens 22 x 50 mm te zijn
- de bevestiging van de onderconstructie dient te worden bevestigd met materiaal volgens de voorschriften van de betreffende fabrikant volgens de geldende normen.

### 4. Ventilatie

Achter de Cape Cod gevelbekleding dient een doorgaande ventilatieruimte te zijn van minimaal 20 mm diepte. Indien verticale gevelbekleding wordt toegepast dient dubbele belatting te worden gebruikt om ventilatie te garanderen. Ventilatielatten zijn niet toegestaan. De ventilatie mag op geen enkele wijze onderbroken of vernauwd worden. De be- en ontluchtingsopeningen dienen minimaal 20 mm diep te zijn.

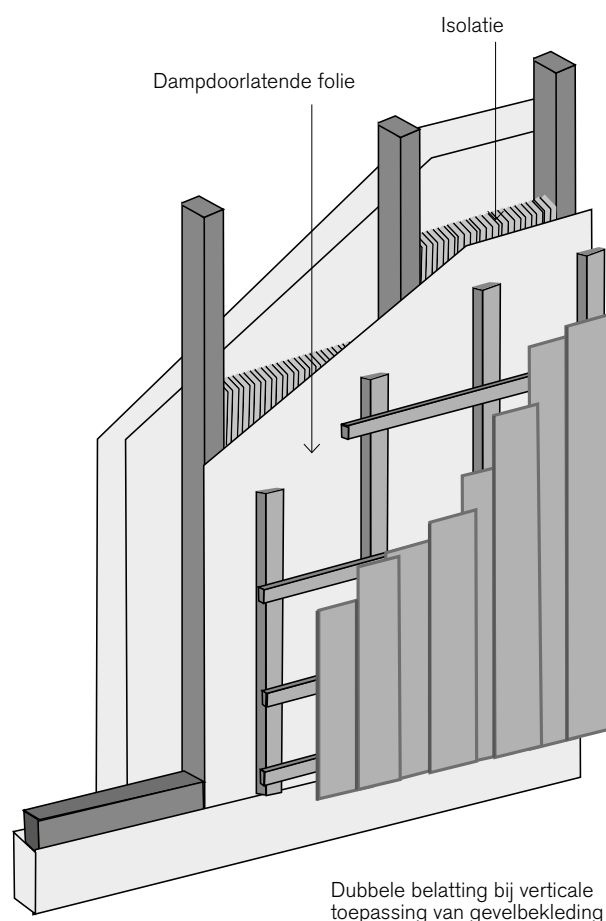

# Cape Cod

voor een houten gevel op kleur

## 5. Bevestiging van de planken

Maximale bevestiging van 400 mm h.o.h.

- met gerilde nagels van:
  - 2,7 x 65 mm
  - 2,7 x 50 mm
- met RVS schroeven van 3,5 x 55 mm

De nagels moeten minimaal 38 mm in de massieve houten ondergrond doordringen.

*Indien locale bouwvoorschriften het gebruik van een andere belatting en/of kortere nagels toestaan, is het de verantwoordelijkheid van de installateur zich ervan te verzekeren dat de kwaliteit van deze materialen voldoende is om Cape Cod zo te installeren dat scho-  
telvorming en excessieve werking wordt voorkomen en dat de ventilatievoorschriften worden nageleefd. Bij locaties nabij de kust kan het zijn dat een hogere kwaliteit RVS nodig is.*

LET OP: De koppen van de nagels of schroeven moeten op het oppervlakte van het houten deel blijven, dus niet in het hout worden geslagen, om beschadiging van de oppervlakte te voorkomen. Dit maakt ook de kans op beschadiging van de afwerklaag kleiner.

Belastende constructies, zoals zonneschermen, regen-  
goten e.d., mogen niet rechtstreeks aan Cape Cod worden bevestigd, zulks op straffe van verval van het recht op garantie. Indien aan de onderconstructie wordt bevestigd, dient er voor te worden gezorgd dat eventuele beschadigingen aan Cape Cod worden hersteld en de belastende constructie zo te bevestigen dat het Cape Cod niet kan beschadigen, dan wel een belasting op Cape Cod kan vormen.

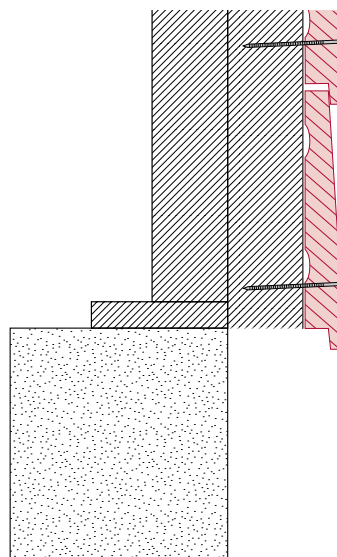

SITUATIE

GOED

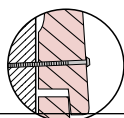

**FOUT**  
steekt uit

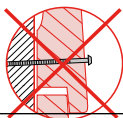

**FOUT**  
te diep



CORRECTIE

OK

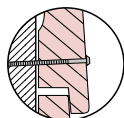

**Verder inslaan**

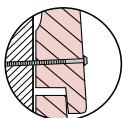

**Bijwerken**

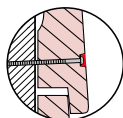

Start min. 200 mm boven het  
maaiveld. Panelen mogen niet  
in contact komen met het  
metselwerk.



Per steunpunt worden per deel bevestigingsmiddelen als volgt aangebracht (zie ook blz. 19, 20 en 21):

- Halfhout rabat, V-profiel, Channel siding  
Zweeds rabat (137 mm), Dubbele rhombus:  
25 mm uit de onderzijde
- Board and Batten:  
Battens van 64 mm in het midden. De Board met 2 bevestigingen 25 mm uit de zijkanten
- Rhombus open gevelprofiel:  
in het midden van het deel indien  $\leq 65$  mm, 2 bevestigingen 25 mm uit de kant indien  $> 65$  mm
- Zweeds rabat (178 mm):  
25 mm uit de onderzijde en 80 mm daarboven
- Channel siding (178 mm):  
25 mm uit de onderzijde en 70 mm daarboven

Bij kopse kanten dienen de nagels op 25 mm te worden bevestigd vanuit de kopse kant.

## 6. Zaagsneden

Alle zaagsneden en/of beschadigingen die tijdens het monteren ontstaan of worden geconstateerd dienen, na te zijn gereinigd, met twee lagen Cape Cod lak te worden (na)behandeld. Tevens dienen de kopse kanten, indien zij onbeschermd worden toegepast, met twee lagen Cape Cod lak te worden nabehandeld. Bij stootvoegen is dat niet nodig, tenzij er ongelakte gedeeltes zichtbaar zijn en er zaagsneden zijn.

## 7. Voegen en expansieruimten

Voor het mooiste resultaat dienen de kopse kanten op  $22^\circ$  te worden gezaagd. Cape Cod delen moeten met 3 mm expansieruimte in de breedte worden gemon-

teerd. Dit is nodig om de Cape Cod delen bij eventueel krimpen en uitzetten voldoende ruimte te geven. Dit geldt niet voor het V-profiel.

Wat verder niet in deze voorschriften is beschreven, dienen de bouwvoorschriften volgens het Bouwbesluit te worden gevolgd. Bij enige twijfel omtrent de uitvoering van deze voorschriften of anderszins dient contact opgenomen te worden met Cape Wood products B.V. of haar vertegenwoordigers alvorens te monteren. Het niet volgen van deze voorschriften heeft verval van de garantie ten gevolge.



Strandhuisjes, Noordzeestrand  
Koningin Emmaweg 16a te Vrouwenpolder

# *Cape Cod*

voor een houten gevel op kleur

Clubgebouw  
Hazelaarsweg te Rotterdam

Verskillende breedtes  
board toegepast



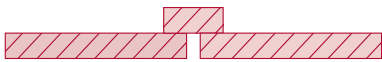

**Board and Batten:**

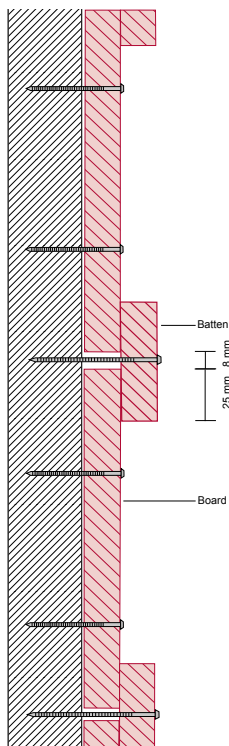

figuur 1

Battens van 64 mm in het midden. De Board met 2 bevestigingen 25 mm uit de zijkanten

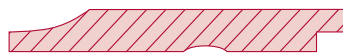

**Halfhout rabat:**

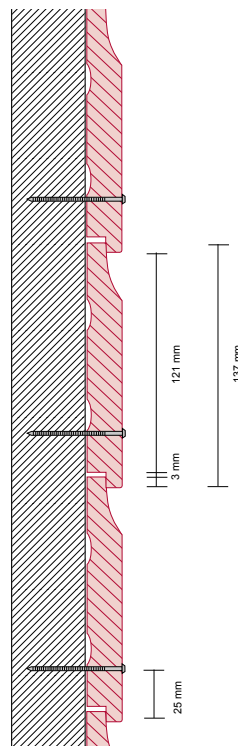

figuur 2

25 mm uit de onderzijde



**V-profiel:**

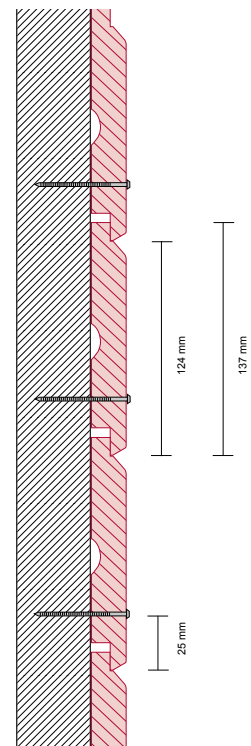

figuur 3

25 mm uit de onderzijde

# Cape Cod

voor een houten gevel op kleur

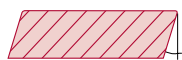

**Rhombus**  
open gevelprofiel:

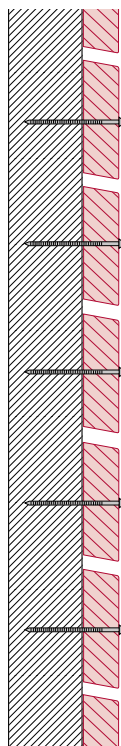

figuur 4

in het midden van het deel  
indien  $\leq 65$  mm, 2  
bevestigingen 25 mm uit de  
kant indien  $> 65$  mm

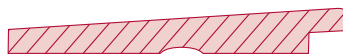

**Zweeds rabat**  
(137 mm):

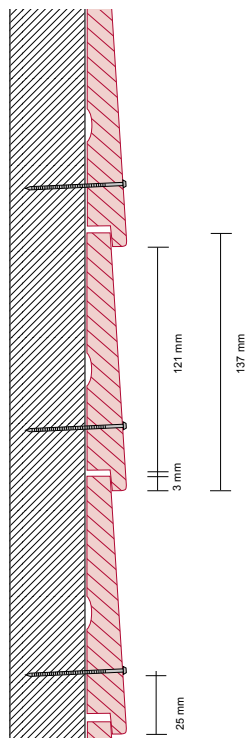

figuur 5

25 mm uit de onderzijde

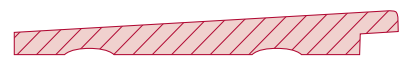

**Zweeds rabat**  
(178 mm):

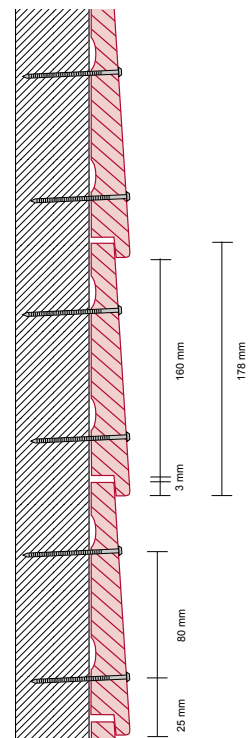

figuur 6

25 mm uit de onderzijde en  
80 mm daarboven



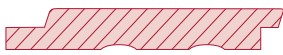

**Channel siding  
(137 mm):**

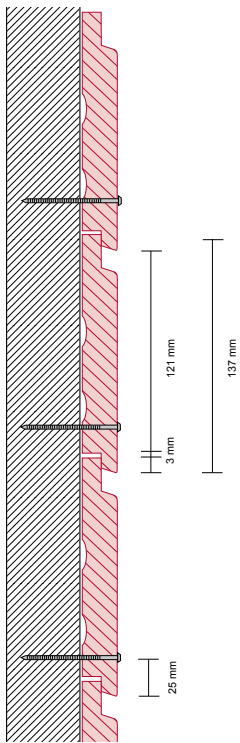

figuur 7

25 mm uit de onderzijde



**Channel siding  
(178 mm):**

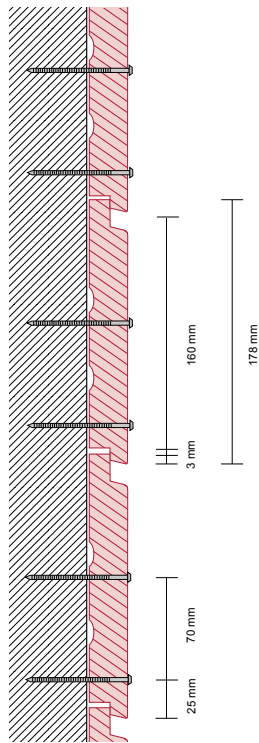

figuur 8

25 mm uit de onderzijde  
70 mm daarboven



**Dubbele rhombus:**

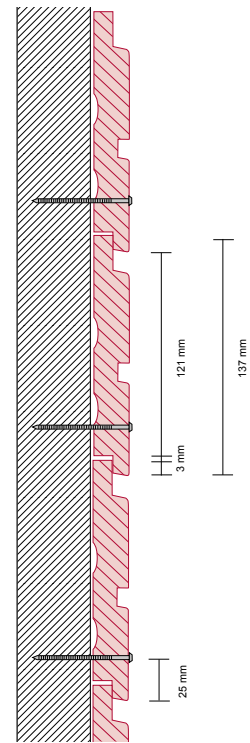

figuur 9

25 mm uit de onderzijde

# Cape Cod

voor een houten gevel op kleur

## Onderhoudsinstructies

Gedurende de levensduur kan Cape Cod gevelbekleding een aantal natuurlijke eigenschappen vertonen die inherent zijn aan hout. Zulke eigenschappen kunnen worden verwacht en zijn afhankelijk van de omstandigheden van iedere installatie. Kleine imperfecties aan de lak, als resultaat van deze natuurlijke eigenschappen, vallen niet onder de Cape Cod garantie. Het is daarom belangrijk om de Cape Cod gevelbekleding regelmatig te inspecteren en de onderstaande aanbevelingen voor onderhoud op te volgen om aan de garantievoorzaken te blijven voldoen.

### 1. Reiniging

Vuilaanslag heeft geen invloed op de lakkwaliteit, maar het verdient aanbeveling dit te reinigen om esthetische redenen. Indien u de gevelbekleding reinigt, dient dit met een zeepoplossing en een zachte borstel te gebeuren. Afspoelen onder lage druk met een tuinslang. Gebruik geen hogedrukspuit. Hierdoor zal de lak beschadigen. Tevens zijn er verfreinigingsmiddelen verkrijgbaar, waarvan de gebruiksvorschriften dienen te worden opgevolgd. Voorkom watervlekken door opspattend water en zorg dat hemelwaterafvoeren van de Cape Cod panelen af gericht staan.

### 2. Schimmel en alg

Door de lucht aangevoerde schimmelsporen en alg kunnen zich hechten aan het oppervlak van de lak en zichtbare vlekken vormen. Schimmel en alg kunnen zich vormen op vochtige schaduwrijke plekken en vaak op west en noord gerichte zijden van het gebouw. Schimmel kan variëren in aanzicht maar is in de regel zwart van kleur. Schimmel en alg moeten van de gevel-

bekleding worden verwijderd daar dit de eigenschappen van de lak kan beïnvloeden. Schade door alg en schimmel vallen buiten de garantie.

### 3. Blootlegging van het hout

Alhoewel de Cape Cod lak zeer duurzaam is, is het mogelijk dat door onachtzaamheid of andere factoren, na verloop van tijd een schilfer, deuk of kras in de lak komt, waardoor het onderliggende hout zichtbaar wordt. Zichtbaar hout biedt een mogelijkheid voor vocht om in het hout te dringen en kan resulteren in beschadiging van het laksysteem. Zichtbaar hout moet worden bijgewerkt met correctielak. Correctielak van Cape Cod kan worden besteld bij uw Cape Cod leverancier. Het bijwerken dient zorgvuldig te gebeuren, het liefst met een penseel. Indien de correctielak op het lakoppervlak komt, kan dit een glansverschil veroorzaken, waardoor het nodig kan zijn, uit esthetische redenen, de hele wand over te schilderen.

### 4. Verkleuring

Voor Cape Cod gevelbekleding wordt de hoogste kwaliteit verkleuringsresistente 100% acrylaat watergedragen lak gebruikt die op de markt beschikbaar is. De kleuren worden gemengd in een eigen verflaboratorium. In tegenstelling tot veel concurrenten worden geen tinten gebruikt, maar worden gekleurde lakken die vanaf de verffabriek komen gemengd. Echter, lichte verkleuring zal voorkomen, speciaal op de zuid- en westzijde van het gebouw. Kleuren als rood en geel zullen het snelst een verkleuring vertonen. Verkleuring valt niet onder de garantie, immers, zelfs autolak verkleurt.

## 5. Natuurlijke hout eigenschappen

Cape Cod is gemaakt van echt hout en de stabiliteit van dit natuurlijke materiaal kan niet worden gegarandeerd. Iedere boom is anders qua structuur en densiteit. Gedurende de fabricage wordt geprobeerd om de natuurlijke hout eigenschappen zoveel mogelijk te minimaliseren. Alhoewel niet vaak, kunnen deze natuurlijke eigenschappen voorkomen. Deze zijn inherent aan alle houtsoorten, maar zullen de eigenschappen van de gevelbekleding niet beïnvloeden. Om esthetische redenen kunnen deze simpel worden bijgewerkt.

- Harsuittreding: Gedurende de fabricage van Cape Cod doet men het mogelijke om hars in het hout te laten kristalliseren, om zo eventuele harsuittreding te minimaliseren. Echter, het is mogelijk dat er lichte harsuittreding voorkomt, vooral gedurende de warme zomermaanden. De hars heeft echter geen invloed op de lakkwaliteit. Er kan voor worden gekozen om de hars te verwijderen met een zachte borstel en warm water met zeep. Harsuittreding valt niet onder de garantie.
- Kwastlift en raising grain: Ook wordt tijdens de fabricage van Cape Cod geprobeerd om zoveel mogelijk de kwasten en vezels te stabiliseren, echter het is mogelijk dat deze karakteristieken zich openbaren en dat is normaal. Gebruik Cape Cod correctielak om zichtbaar hout bij te werken conform punt 3 van deze onderhoudsinstructie. \*

\* Indien correctielak wordt gebruikt, zorg ervoor dat de lak niet is/ wordt blootgesteld aan vorst. De lak moet eerst worden getest op een monster om de kleur te vergelijken met de gevelbekleding op het gebouw. Cape Cod Wood Products B.V. is niet verantwoordelijk voor kleurverschillen veroorzaakt door vorst of door verkleuring van de originele gevelbekleding.

## 6. Reparaties en onderhoud

Gedurende de garantieperiode is het de verantwoordelijkheid van de eindgebruiker om eventuele krassen en/of beschadigingen direct na constatering te reinigen en met twee lagen Cape Cod lak te behandelen.

Regelmatige inspectie van de gevelbekleding op eventuele krassen en beschadigingen is vereist. Tevens dient de gevelbekleding één per twee jaar, of eerder indien vervuild door algen of zeezout (salt-spray), te worden gereinigd met water en een mild schoonmaakmiddel. Een hogedrukreiniger mag niet worden gebruikt.

## 7. Reparaties en onderhoud semi-transparant

Voor onderhoud na de garantieperiode van acht jaar is er een verdunde lak beschikbaar om de kleur weer op te halen.

De onderhoudsvorschriften zijn gelijk aan de volledig dekkende producten van Cape Cod. Wanneer de semi-transparante lak moet worden bijgewerkt, dient extra voorzichtigheid te worden betracht om zeker te zijn dat het eindresultaat is wat er van verwacht wordt. Om er zeker van te zijn dat de kleur dichtbij de originele kleur komt, dient u een klein stukje (liefst uit het zicht) te lakken en goed te laten drogen alvorens verder te gaan.



# Cape Cod

voor een houten gevel op kleur

## Bestekservice

De bestekservice is online te raadplegen. Via de speciale site [www.gevelselector.nl](http://www.gevelselector.nl) kunt u direct de bestekken en CAD-tekeningen van Cape Cod en tal van andere producten van Plastica downloaden. Bovendien kunt u via de BouwConnect Bibliotheek naast 2D-, 3D tekeningen en bestekteksten meteen het resultaat in kleur en design zien.



Basisschool "de Baanbreker"  
Lijnbaan te Zoetermeer



Maak gebruik van de bestekken van Cape Cod of download CAD tekeningen per type via [www.gevelselector.nl](http://www.gevelselector.nl)



Dierenartspraktijk  
Hoogstraat 7 te Ell



Woningen  
Berkstraat te Nijmegen



Woningen  
Nieuwstraat te Lage Zwaluwe



Kijk voor meer  
referentieprojecten op  
[www.capecodgevelbekleding.nl](http://www.capecodgevelbekleding.nl)



# Cape Cod

voor een houten gevel op kleur

## 1 Garantie

- 1.1 De vennootschap naar Canadees recht Cape Cod Wood Sidings Inc., gevestigd te Bedford, Nova Scotia, Canada B4A 1A0, (hierna: "Cape Cod") garandeert dat de door Cape Cod fabrieksmatig aangebrachte lak op de door haar geleverde ruw-bezaagde gevelplanken en hulprofielen (hierna: "de Producten"):
- niet zal barsten, bladderen, schilferen of dat er blaasvorming zal optreden
  - niet zal verkalken
  - niet zal wegslijten en het onderliggende materiaal zal blootleggen; en, indien de Producten door Cape Cod verduurzaamd zijn behandeld;
  - er geen houtrot zal optreden
  - er geen aantasting zal optreden door termieten zulks gedurende een periode van 15 jaar na installatie van de Producten en voorts onder de hierna onder 3 genoemde voorwaarden.

## 2 Wijze van garantieverlening

- 2.1 Bij tijdige en correcte melding van het gebrek aan de lak of Product in geval van verduurzaamde Producten en bij gegrondbevinding van het gebrek door Cape Cod houdt de garantie het volgende in.
- Gedurende de eerste 6 jaar van de garantietermijn heeft Cape Cod de keuze ofwel zelf voor herstel van het gebrek zorg te dragen door middel van levering van lak en arbeidsuren ofwel de eindgebruiker schadeloos te stellen voor de voor het herstel van het gebrek benodigde lak en arbeidsuren. In geval van aantasting door houtrot of termieten, indien het Producten betreft die door Cape Cod verduurzaamd zijn behandeld, heeft Cape Cod de keuze om de aangetaste planken te vervangen door middel van levering en arbeidsuren, ofwel de eindgebruiker schadeloos te stellen voor arbeidsuren om de aangetaste planken te vervangen. In dit geval zal Cape Cod de benodigde planken leveren aan de eindverbruiker.
- 2.2 Gedurende de resterende garantietermijn van 9 jaar zal Cape Cod uitsluitend de benodigde lak leveren respectievelijk vergoeden, die nodig is voor het herstel van het gebrek. In geval van aantasting door houtrot of termieten, indien het Producten betreft die door Cape Cod verduurzaamd zijn behandeld, worden uitsluitend planken geleverd, die benodigd zijn voor het herstel van het gebrek. Arbeidsuren benodigd voor het herstel van het gebrek worden niet vergoed.
- 2.3 Door het voldoen aan deze verplichting is Cape Cod volledig gekwet van schadevergoeding. Zij is in geen geval tot verdere vergoeding van de schade verplicht.
- 2.4 De garantietermijn geldt vanaf de datum van installatie en wordt bij een eventueel garantiegeval niet verlengd.
- 2.5 Bij vervanging of bij het opnieuw lakken van defecte oppervlakten kan een kleurverschil optreden.

## 3 Voorwaarden

- 3.1 Deze garantie is van toepassing op de levering van Producten binnen Nederland
- 3.2 Deze garantie geldt op voorwaarde dat de Producten conform de Verwerkingsvoorschriften van Cape Cod zijn opgeslagen, gemonteerd en geïnstalleerd en zijn onderhouden volgens de Onderhoudsinstructies.
- 3.3 Daarnaast geldt de voorwaarde dat het gebrek aan de lak binnen één maand na constatering is gemeld bij Cape Cod respectievelijk haar vertegenwoordigers en gedetailleerd alle relevante informatie is verstrekt.
- 3.4 Uitsluitend aangetaste oppervlakten vallen onder deze garantie.

## 4 Uitsluitingen

- 4.1 Bloeden, schimmelen en het doorschijnen van kleur zijn geen defecten aan de lak en vallen derhalve niet onder deze garantie.
- 4.2 Kleurverschillen en kleine scheuren op de kwasten zijn een typisch gedrag van hout en vallen derhalve niet onder de garantie.
- 4.3 Verkleuring is een resultaat van een continu blootstelling van de lak aan UV stralen en is derhalve geen grond voor garantie.
- 4.4 Van buitenaf komende omstandigheden die Cape Cod niet kunnen worden aangerekend, zoals ondermeer aantasting van de lak door luchtvervuiling, vandalisme, krassen, zandstralen, schuren of schaven na installatie, brand, blikseminslag, storm, aardbevingen en hagel, maar ook beschadigingen als gevolg van niet dan wel onoordeelkundig onderhoud vallen buiten deze garantie.
- 4.5 Kleine beschadigingen of defecten dienen door de eigenaar zelf gerepareerd te worden.
- 4.6 Deze garantie geldt uitsluitend voor toepassingen in geventileerde gevels. Alle andere toepassingen kunnen invloed hebben op onze garantietermijn en voorwaarden en dienen vooraf te worden afgestemd en bevestigd.

## 5 Toepasselijk recht en geschillen

- 5.1 Op alle geschillen die ontstaan naar aanleiding van deze garantiebepalingen is Nederlands recht van toepassing en zullen, voor zover door de wet niet anders voorgeschreven, zijn onderworpen aan het oordeel van de vorderingen, al dan niet gelijktijdig, aanhangig te maken bij andere rechterlijke colleges die op grond van nationale of internationale rechtsregels bevoegd zijn van dergelijke vorderingen kennis te nemen.

\*\*\* Bedford (Canada) , 1 Januari 2014 \*\*\*



## 1 Garantie voor semi-transparant afgewerkte producten

- 1.1 De vennootschap naar Canadees recht Cape Cod Wood Sidings Inc., gevestigd te Bedford, Nova Scotia, Canada B4A 1A0, (hierna: "Cape Cod") garandeert dat de door Cape Cod fabrieksmatig aangebrachte semi-transparante lak op de door haar geleverde ruw-bezaagde gevelplanken en hulprofielen (hierna: "de Producten"):
- niet zal barsten, bladderen, schilferen of dat er blaasvorming zal optreden;
  - niet zal verkalken
  - niet zal wegslijten en het onderliggende materiaal zal blootleggen; en, indien de Producten door Cape Cod verduurzaamd zijn behandeld;
  - er geen houtrot zal optreden
  - er geen aantasting zal optreden door termieten
- zulks gedurende een periode van 8 jaar na installatie van de Producten en voorts onder de hierna onder 3 genoemde voorwaarden.

## 2 Wijze van garantieverlening

- 2.1 Bij tijdige en correcte melding van het gebrek aan de lak of Product in geval van verduurzaamde Producten en bij gegrondbevinding van het gebrek door Cape Cod houdt de garantie het volgende in.
- Gedurende de eerste 3 jaar van de garantietermijn heeft Cape Cod de keuze ofwel zelf voor herstel van het gebrek zorg te dragen door middel van levering van lak en arbeidsuren ofwel de eindgebruiker schadeloos te stellen voor de voor het herstel van het gebrek benodigde lak en arbeidsuren. In geval van aantasting door houtrot of termieten, indien het Producten betreft die door Cape Cod verduurzaamd zijn behandeld, heeft Cape Cod de keuze om de aangetaste planken te vervangen door middel van levering en arbeidsuren, ofwel de eindgebruiker schadeloos te stellen voor arbeidsuren om de aangetaste planken te vervangen. In dit geval zal Cape Cod de benodigde planken leveren aan de eindverbruiker.
- 2.2 Gedurende de resterende garantietermijn van 5 jaar zal Cape Cod uitsluitend de benodigde lak leveren respectievelijk vergoeden, die nodig is voor het herstel van het gebrek. In geval van aantasting door houtrot of termieten, indien het Producten betreft die door Cape Cod verduurzaamd zijn behandeld, worden uitsluitend planken geleverd, die benodigd zijn voor het herstel van het gebrek. Arbeidsuren benodigd voor het herstel van het gebrek worden niet vergoed.
- 2.3 Door het voldoen aan deze verplichting is Cape Cod volledig gekwet van schadevergoeding. Zij is in geen geval tot verdere vergoeding van de schade verplicht.
- 2.4 De garantietermijn geldt vanaf de datum van installatie en wordt bij een eventueel garantiegeval niet verlengd.
- 2.5 Bij vervanging of bij het opnieuw lakken van defecte oppervlakten kan een kleurverschil optreden.

## 3 Voorwaarden

- 3.1 Deze garantie is van toepassing op de levering van Producten binnen Nederland
- 3.2 Deze garantie geldt op voorwaarde dat de Producten conform de Verwerkingsvoorschriften van Cape Cod zijn opgeslagen, gemonteerd en geïnstalleerd en zijn onderhouden volgens de Onderhoudsinstructies.
- 3.3 Daarnaast geldt de voorwaarde dat het gebrek aan de lak binnen één maand na constatering is gemeld bij Cape Cod respectievelijk haar vertegenwoordigers en gedetailleerd alle relevante informatie is verstrekt.
- 3.4 Uitsluitend aangetaste oppervlakten vallen onder deze garantie.

## 4 Uitsluitingen

- 4.1 Bloeden, schimmelen en het doorschijnen van kleur zijn geen defecten aan de lak en vallen derhalve niet onder deze garantie.
- 4.2 Kleurverschillen en kleine scheuren op de kwasten zijn een typisch gedrag van hout en vallen derhalve niet onder de garantie.
- 4.3 Verkleuring door weersinvloeden zijn een normaal verschijnsel bij semi-transparante lakken en vallen derhalve niet onder de garantie.
- 4.4 Variaties kunnen per plank voorkomen door de natuurlijke houtstructuur en het effect van ruwe bezaging en de semi-transparante lak. Dit is de charme van hout en zo bedoeld. Dit valt derhalve onder geen enkele garantie.
- 4.5 Semi-transparante lak is gevoeliger voor UV straling dan dekkende lak. Derhalve moet worden verwacht dat verkleuring en kwaliteit aan de zuidelijke zijden van het gebouw sneller zullen worden beïnvloed dan aan andere zijden.
- 4.6 Van buitenaf komende omstandigheden die Cape Cod niet kunnen worden aangerekend, zoals ondermeer aantasting van de lak door luchtvervuiling, vandalisme, krassen, zandstralen, schuren of schaven na installatie, brand, blikseminslag, storm, aardbevingen en hagel, maar ook beschadigingen als gevolg van niet dan wel onoordeelkundig onderhoud vallen buiten deze garantie.
- 4.7 Kleine beschadigingen of defecten dienen door de eigenaar zelf gerepareerd te worden.
- 4.8 Deze garantie geldt uitsluitend voor toepassingen in geventileerde gevels. Alle andere toepassingen kunnen invloed hebben op onze garantietermijn en voorwaarden en dienen vooraf te worden afgestemd en bevestigd.

## 5 Toepasselijk recht en geschillen

- 5.1 Op alle geschillen die ontstaan naar aanleiding van deze garantiebepalingen is Nederlands recht van toepassing en zullen, voor zover door de wet niet anders voorgeschreven, zijn onderworpen aan het oordeel van de vorderingen, al dan niet gelijktijdig, aanhangig te maken bij andere rechterlijke colleges die op grond van nationale of internationale rechtsregels bevoegd zijn van dergelijke vorderingen kennis te nemen.



[www.capecodgevelbekleding.nl](http://www.capecodgevelbekleding.nl)

CCT10-092016 Druk- en zetfouten voorbehouden

another  **Plastica** product

Cape Wood Products B.V. | Industrieweg 92 | 5145 PW Waalwijk | Postbus 180 | 5140 AD Waalwijk  
Tel. +31(0)416 67 24 00 | Fax +31(0)416 67 24 90 | [info@plastica.nl](mailto:info@plastica.nl) | [www.plastica.nl](http://www.plastica.nl)

KUNSTSTOF

HOUT

METAAL

STEEN

